

# VILADEMULS

Vilademuls és el municipi més extens de la comarca del Pla de l'Estany i el que es troba més a l'est. És limítrof amb la comarca de l'Alt Empordà pel nord, on el riu Fluvià actua de límit comarcal, mentre que pel sud confronta amb la comarca del Gironès. Aquest municipi és conegut com la zona del Terraprim, un territori comprès entre el Pla de l'Estany i l'Empordà. El municipi està format per dotze entitats de població, que són: Vilademuls, com a cap de municipi, Parets, Orfes, Galliners, Sant Marçal de Quarantella, Terradelles, Vilamarí, Sant Esteve de Guialbes, Olives, Ollers, Vilafreser i Vilademí. Diferents rius i rieres reguen el municipi: els de Remirol i Cassinyola són afluents del riu Fluvià, mentre que les aigües del Farga, del Cinyana i de la riera de la Font Mirona desemboquen al riu Ter.

## Portal

EL POBLE DE VILADEMULS s'agrupa dalt d'un cim, al voltant de l'església parroquial. El portal és una construcció ben conservada, situada a l'entrada de l'antiga població, a llevant de l'església de Sant Joan Baptista. Antigament

va formar part del conjunt de muralles i devia actuar com a entrada al poble. En canvi, no es conserven vestigis significatius del castell. Per arribar a Vilademuls, a Girona agafarem la carretera N-II en sentit nord fins a arribar a l'encreuament de la carretera GI-513, que va cap a Banyoles; després de recórrer uns 2 km per aquesta via s'arriba a una rotonda on cal continuar en sentit nord per la GIV-5141; després d'uns 2 km més, s'arriba a la població de Vilademuls.

En la documentació medieval el castell apareix esmentat com *Castri de Villa mulorum*. El seu origen es remunta al segle XI, durant un període de conflictes entre Ramon Berenguer I, comte de Barcelona, i Guillem II, comte de Besalú, que van obligar a fortificar la zona amb castells. El de Besalú es va aixecar en el límit fronterer del comtat, al castell de Vilademuls, mentre que el de Barcelona va fer el mateix a la muntanya d'*Ecclesias albas*, a Sant Esteve de Guialbes. El comte de Besalú va encomanar la jurisdicció del castell al seu vassall Ramon Arnau, que l'any 1053 va edificar l'església de Sant Joan Baptista dins el recinte emmurallat. En els segles XI i XII es documenta el llinatge dels Vilademuls, els membres del qual van ocupar càrrecs de prestigi a la seu de Girona. A finals del segle XII la jurisdicció del castell va passar als Rocabertí. El castell de Vilademuls va ser una fortalesa de terme amb una jurisdicció que abraçava els pobles de Vilademuls, Galliners, Parets d'Empordà, Orfes, Ollers, Vilademí, Sant Marçal de Quarantella, Vilamarí i Terradelles.

L'antic nucli de Vilademuls devia estar tancat per una antiga muralla, a l'interior de la qual es devia localitzar el castell, una construcció de la qual avui dia, com ja hem apuntat, gairebé no en queden restes. En el sector sud del que va ser la vila medieval ha perdurat el portal monumental d'accés i alguns sectors de l'antiga muralla. El portal està construït amb grans carreus ben tallats i disposats en filades ben

Portal



definides. Es tracta d'una obertura de mig punt construïda amb dovelles curtes que defineixen un extradós irregular. Les impostes de l'arc són motllurades en tall oblic i sobresurten respecte del mur pel sector de l'intradós. A la part oest, sota la rectoria de l'església de Sant Joan Baptista, s'ha conservat un tram de la muralla del castell de notable amplada, formada per carreus ben tallats de pedra sorrenca. Encara s'hi pot veure alguna espitllera. Tot i les mínimes restes que en perviuen, aquesta construcció pot ser datada a inicis del segle

XIII, moment en el qual moltes poblacions es van recloure darrere muralles.

Text i foto: AMG

#### Bibliografia

AA.VV., 2005, p. 603; BADIA I HOMS, J. i OLAVARRIETA I SANTAFÉ, J., 1991, pp. 178-181; CATALUNYA ROMÀNICA, 1984-1998, V, pp. 464-465.

## Església de Sant Joan Baptista

L'ESGLÉSIA DE SANT JOAN BAPTISTA presideix la plaça de Vilademuls, al centre del poble, on s'arriba per la carretera GIV-5141, que neix de l'N-II una mica abans d'atènyer la població veïna d'Oriols. La història de l'església es remunta al segle XI. Ramon Arnau, senyor de Vilademuls, i la seva dona Eliarda, van edificar a l'interior del castell una església dedicada a sant Joan (*Sancti Iohannis de Villa de muls*), que l'any 1053 va ser cedida al bisbe de Girona Berenguer Guifré. L'any 1279 figura a les *Rationes decimarum*.

Sant Joan Baptista de Vilademuls és una església d'origen romànic d'una sola nau coberta amb volta de canó i coronada a l'est en un absis semicircular que es cobreix amb volta de quart d'esfera. La comunicació entre tots dos espais es resol a través d'un arc triomfal de mig punt. A l'interior, la volta de la

nau arrenca d'una imposta abossellada, mentre que la imposta de l'absis és de cavet. En el centre del semicilindre absidal s'obre una finestra de mig punt monolítica i esqueixada doble. A l'extrem oriental de la nau hi ha una capella a cada costat; a la meridional s'obre una finestra que presenta les mateixes característiques que la de l'absis.

L'església va ser remodelada en el segle XVI aprofitant l'estructura romànica prèvia, segons es dedueix de la inscripció amb la data del 1560 que figura a la porta. Aleshores, tant l'absis com la nau van ser sobrealçats. El campanar, inicialment d'espadanya, va ser reconvertit en una torre de base quadrangular. No podem assegurar que totes aquestes reformes corresponguin a la mateixa etapa, sinó que cal imaginar que pertanyen a diverses fases. La construcció romànica és de

Absis



Interior



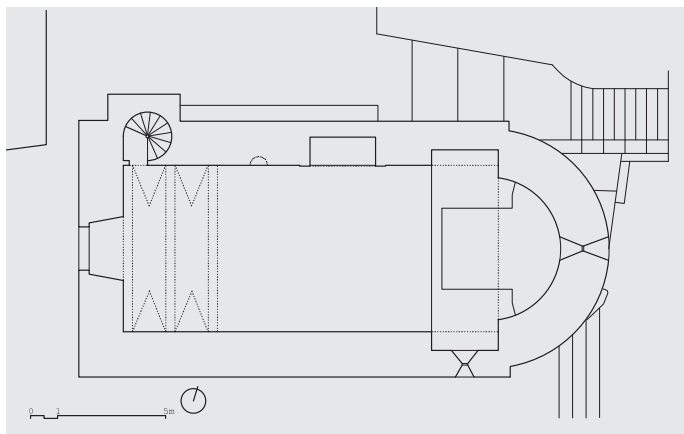

Planta

carreuó de pedra sorrenca, disposat de manera força irregular, sobretot en els paraments interiors del temple. Podem datar l'edificació del temple a finals del segle XII.

Text: AMG - Fotos i plànol: IFM

#### Bibliografia

AA.VV., 2005, p. 619; BADIA I HOMS, J. i OLAVARRIETA I SANTAFÉ, J., 1991, pp. 181-182; CATALUNYA ROMÀNICA, 1984-1998, V, pp. 465-466.

## Església de Sant Julià de Galliners

L'ESGLÉSIA DE SANT JULIÀ centra la petita població de Galliners, nucli que se situa en el sector nord del terme municipal de Vilademuls. S'hi arriba fàcilment, des del

Vestigis de l'església primitiva



poble de Vilademuls, per la carretera GIV-5141. El temple es documenta per primera vegada l'any 1202 com *Sancti Julianii de Gallinariis*. En el segle XIII apareix citat diverses vegades a les *Rationes decimarum*. El 1227 percebien els delmes del temple els vescomtes de Rocabertí, senyors de Vilademuls. Un segle després, l'any 1320, l'església de Sant Julià es va segreguar de la parròquia de Parets d'Empordà, de la qual depenia. En el segle XVIII se'n van reformar la nau, la capçalera i el campanar; les inscripcions gravades que recorden l'obra són nombroses, com ara la del 1780 situada a la façana occidental.

L'edifici és, en realitat, una església d'estil barroc, d'una sola nau amb volta de llunetes i capelles laterals i capçalera pentagonal. La sagristia s'annexa a la capçalera i té la data 1777 gravada a la llinda de la finestra. L'anàlisi dels murs d'aquesta construcció posa de manifest que s'hi van aprofitar restes d'una fabrica anterior, a la qual se li va canviar l'orientació. Part del mur del sector nord és d'època romànica (o anterior), com també ho és un cos lleugerament sortint que sembla part d'un antic transepte. La presència d'un tram d'aparell d'*opus spicatum*, així com d'una porta d'arc de ferradura cegada, han situat la construcció d'aquest temple en època preromànica, entre els segles IX i X, encara que no se'n pot descartar una datació posterior, ja en el segle XI.

Text: AMG - Foto: MJV

#### Bibliografia

AA.VV., 2005, pp. 620-621; BADIA I HOMS, J. i OLAVARRIETA I SANTAFÉ, J., 1991, pp. 183-184; CATALUNYA ROMÀNICA, 1984-1998, V, p. 466.

## Església de Sant Pere de Juïgues

**L**A PETITA ESGLÉSIA DE SANT PERE es troba al veïnat de Juïgues, al municipi de Vilademuls, una mica apartada del conjunt de cases que formen la petita població. Per arribar al temple cal seguir la GIV-5141 a Vilademuls i no deixar-la fins a Galliners, des d'on cal continuar per un camí sense asfaltar que surt davant de l'antic Hostal Sec. Després d'uns 900 m arribem al temple, situat darrere del Mas Güell.

Les primeres referències històriques del lloc són molt antigues. En el segle IX en el lloc de *Judaicas* es va establir una comunitat de vint-i-cinc famílies jueves. Es tracta del primer assentament hebreu documentat en tota la província de Girona. L'any 888 el terreny va ser adquirit pel comte Delà de Girona, germà de Sunyer II d'Empúries-Rosselló, que el va cedir a la seva filla Virgília. Al seu torn, el 941, aquesta última el

va donar a la seva germana Ranlo, que, després de quedar-se vídua, va ser abadessa de Sant Joan de les Abadesses. Els jueus es van traslladar aleshores a la ciutat de Girona. L'any 957 el lloc va passar a mans del monestir de Ripoll, fruit d'una donació. L'església de Sant Pere de Juïgues, de la qual es tenen poques notícies antigues, va ser molt probablement fundada pels monjos de Ripoll. L'edifici va ser reformat cap al segle XVIII i entre els anys 1998 i 2002 va ser objecte de diverses intervencions.

Sant Pere de Juïgues és un edifici de dimensions reduïdes, amb una sola nau sense capçalera diferenciada. La seva planta és en realitat trapezoidal, ja que mesura 3,83 m d'amplada a l'extrem sud i 3,28 m a l'extrem de ponent. No conserva la coberta original, però en el parament intern del seu mur nord s'observen les restes d'una imposta de bossell que marca l'arrencada del que devia ser l'antiga volta. El campanar és d'espadanya, d'un sol ull, i té un arc de llosetes i maons. El ràfec de la coberta està format per teules pintades amb motius geomètrics de decoració popular, datats en el segle XVII o en el XVIII, d'un color ocre. La porta d'entrada s'obre a ponent i consta d'un arc de mig punt de dovelles curtes. En el costat sud de la capçalera s'obre una finestra amb llinda. La construcció presenta bon carreuat en tota la capçalera, amb carreus de pedra sorrenca i de travertí ben tallats i disposats en filades regulars. La resta dels murs mostren un aparell menys treballat. Un cop estudiats els detalls de l'edifici, podem apuntar com a data de construcció el segle XII.

Façana



### LIPSANOTEQUES

Provenen de Sant Pere de Juïgues fins a cinc lipsanoteques que es conserven al Museu d'Art de Girona. La primera

*Lipsanoteca (Museu d'Art de Girona, núm. reg. MDG0127. Fons del Bisbat de Girona). Foto: R. Bosch. Bisbat de Girona - Tots els drets reservats*



(núm. reg. MDG0124) presenta unes mesures de 4 x 15,5 x 6 cm i és una peça rectangular de fusta, molt simple i sense decoració, ja que tan sols conserva les marques on s'havia d'inserir la tapa. La segona (núm. reg. MDG0125) té una forma rectangular i mesura 4,1 x 16,2 x 6,1 cm; es tracta d'una peça de fusta amb marques de desgast i una fenedura on possiblement es guardaven les relíquies. Una tercera lipsanoteca (núm. reg. MDG0127) mesura 15 x 32,5 x 28,8 cm, està fabricada en pedra sorrenca, de vores una mica arrodonides, i conserva bé la seva estructura de caixa rectangular. Per acabar, es conserven dues tapes de lipsanoteca que no es corresponen amb les esmentades anteriorment. La primera tapa (núm. reg. MDG0128) és de fusta, mesura 1,6 x 26 x 18,5 cm i té forma circular, amb una fenedura al centre. La segona tapa (núm. reg. MDG0126) està realitzada en argila i el seu estat de conservació és molt precari i fràgil; es conserven alguns trossos de guix per sobre de l'argila.

#### ARA D'ALTAR

Procedent de Sant Pere de Juïgues, al mateix Museu d'Art de Girona es conserva en perfecte estat una gran ara d'altar (núm. reg. MDG0129), amb unes mesures de 8 x 116 x 71 cm. És rectangular, feta amb pedra calcària, i mostra un petit relleu rectangular a la cara superior. Per exhibir-la en



Ara d'altar (Museu d'Art de Girona, núm. reg. MDG0129. Tots els drets reservats de Girona). Foto: R. Bosch. Bisbat de Girona - Tots els drets reservats

l'exposició permanent del museu esmentat es va construir un peu d'altar.

Text i foto: AMG

#### Bibliografia

AA.VV., 2005, p. 611; BADIA I HOMS, J. i OLAVARRIETA I SANTAFÉ, J., 1991, pp. 183-189; CATALUNYA ROMÀNICA, 1984-1998, V, pp. 472-473.

## Església de Sant Marçal de Quarantella

L'ESGLÉSIA DE SANT MARÇAL es troba al veïnat de Sant Marçal de Quarantella, en el sector central del terme municipal de Vilademuls. Per arribar-hi, des de Girona, agafarem la carretera N-II en sentit nord. Al Turó de Fellines ens desviarem cap a la carretera GIV-5142 i la seguirem fins a la carretera G-513, que agafarem en sentit est per continuar de seguida pel desviament al veïnat de Sant Marçal de Quarantella (per la GIV-5133), a plaça del qual s'aixeca el temple.

L'església de Sant Marçal apareix citada per primera vegada l'any 1097 com a possessió del monestir benedictí de Sant Esteve de Banyoles. En una butlla del papa Alexandre III de l'any 1175 es confirma novament la possessió de *Sancti Martialis de Quarantella*. Hi ha notícies que apunten que el temple actual va ser edificat l'any 1224. L'any 1279 un tal Guillem era beneficiat de Sant Marçal de Quarantella. Sabem també que en els segles XIV i XV l'església només tenia un altar. Entre els segles XVII i XIX s'hi van afegir una capella i la sagristia al costat nord, així com unes golfes sobre la nau, cosa que va provocar que gairebé se'n doblés l'altura original. El 1808 es va aixecar una torre damunt del campanar d'espaldanya original.

L'església de Sant Marçal consta d'una nau i un absis de planta semicircular, del qual perdura bona part de l'estructura romànica i que presenta una finestra central, força malmesa i actualment cegada, que encara conserva l'inici de l'arc adovellat. També conserva una cornisa motllurada que està formada per peces grans amb secció de cavet. La volta de canó que cobreix la nau possiblement deu correspondre a etapes posteriors.

La porta d'entrada s'obre a la façana sud i consta d'un arc de mig punt. Al mateix mur hi ha una espitllera amb llinda tallada en forma de mig punt. Al mur nord es distingeix un tram de la fàbrica romànica, aixecada amb carreus grans, ben polits i distribuïts de manera uniforme en filades. Tot i això, el contrafort que observem és posterior.

A la façana occidental sembla que el mur original només s'ha conservat a la base, fins a una altura d'uns 3 m, mentre que a l'interior els murs mostren pintures murals i estucats neoclàssics. En resum, són molt escassos els elements romànics conservats en aquest edifici. Si tinguéssim en compte les notícies documentals, caldria concloure que la seva construcció es va dur a terme en el primer quart del segle XIII. No obstant això, les parts antigues que conserva



Façana oest

Mur sud



permeten considerar també una datació anterior, dins de la segona meitat del segle XII.

Text i fotos: AMG

#### Bibliografia

AA.VV., 2005, p. 622; BADIA I HOMS, J. i OLAVARRIETA I SANTAFÉ, J., 1991, pp. 183-199; CATALUNYA ROMÀNICA, 1984-1998, V, p. 472.

## *Església de Santa Maria de Vilamarí*

L'ESGLÉSIA DE SANTA MARIA DE VILAMARÍ està situada a la plaça major d'aquest veïnat, ubicat en el sector meridional del terme municipal de Vilademuls, que actualment té una població disseminada en masies. S'accedeix al lloc per la carretera comarcal GI-513, que neix a l'N-II a l'altura d'Orriols i acaba després a Banyoles.

Les primeres notícies relacionades amb el lloc de Vilamarí parlen d'una família amb aquest nom. L'any 1098 els germans Pere i Adalbert Bernat de Vilamarí van fer donació d'unes terres de la parròquia de Sant Genís d'Orriols a la

canònica catedralícia de Girona. La primera vegada que s'esmenta l'església de Santa Maria és en el document –datat el 30 de setembre del 1269– d'una venda realitzada per Ermesenda de Vilamarí a Berenguer de Pujals d'un cens que percebia en el lloc anomenat Coma de Guilla, que pertanyia a la parròquia de Santa Maria de Vilamarí. En el segle XIII l'església se cita a les *Rationes decimarum* i en el *Llibre Verd* de la seu de Girona, de l'any 1362. En el segle XIV tenia tres clergues i un altar dedicat a santa Maria. L'església va ser reconstruïda en el segle XVII reaprofitant l'estructura del temple romànic, per



Vista de l'església amb restes del mur romànic

la qual cosa se'n va celebrar una nova consagració el 1689, i per aquest motiu l'estil actualment predominant a l'edifici és el barroc.

L'església de Santa Maria és un temple de nau única amb coberta de volta amb llunetes i absis semicircular de grans dimensions. La nau està sobrealçada i proveïda amb capelles laterals i una sagristia. El campanar és de planta quadrada, amb tres pisos d'altura, i està adossat a l'extrem oriental del mur sud de l'església. En la reconstrucció del temple del segle XVII es van aprofitar parts de l'antic edifici romànic, que són visibles a les façanes meridional i occidental, així com a la base del campanar. Al mur sud perdura un tram d'uns 7 m, on es troben les restes de l'antiga portada romànica, actualment cegada, tot i que conserva les impostes i l'arquivolta de secció de cavet decorada amb semiesferes. La façana principal

també conté restes de l'obra primitiva en el parament, que inclouen part d'una finestra d'esqueixada doble. La base del campanar correspon igualment a la fase romànica i està feta a base de carreus de mida mitjana, ben tallats, que formen filades regulars. Per les característiques dels elements conservats de l'edifici original, aquest es podria datar entre finals del segle XII i principis del XIII.

Text i foto: AMG

#### Bibliografia

AA.VV., 2005, p. 631; BADIA I HOMS, J. i OLAVARRIETA I SANTAFÉ, J., 1991, pp. 205-206; CATALUNYA ROMÀNICA, 1984-1998, V, pp. 474-475; MARQUÈS I SURIÑACH, J., 1995, pp. 154-165.

## Església de Sant Esteve de Guialbes

L'ESGLÉSIA DE SANT ESTEVE presideix la petita població de Guialbes, situada en el sector meridional de Vilademuls. S'hi accedeix fàcilment per la carretera comarcal GIV-513, o bé, des del sud, per la GIV-5142. El temple s'esmenta per primera vegada en un document de l'any 1051 com *ecclesias albas*. L'església va ser una de les que va restituir la comtessa Ermessenda al bisbe de Girona l'any 1058. És digne d'esmentar un document de l'any 1062 de l'arxiu de Can Lleal que fa referència a la venda d'una peça de terra *in comitatu Ierundense infra terminos scilicet Villa Octaviano, qui vocant Ecclesia Albas, vel in Fenals*. El nom antic de *Villa Octaviano*

només apareix en aquest text, però ens fa suposar que l'origen del lloc devia ser romà. En els segles XV i XVI el temple va ser remodelat. L'any 1514 tenia quatre capelles, dedicades respectivament a sant Miquel, la Verge, sant Joan i sant Mer. En el segle XVIII va patir reformes al presbiteri i a la sagristia. Durant les dècades del 1960 i del 1980 s'hi van dur a terme algunes obres de restauració, que van deixar el temple tal com el veiem actualment.

Sant Esteve de Guialbes és una església de planta rectangular, sense cap diferenciació entre el presbiteri i la nau, que es cobreix amb volta de canó de perfil apuntat. L'accés està

situat a la façana meridional i presenta un arc de mig punt de dovelles ben tallades. L'única finestra del temple que es pot considerar romànica s'obre també al mur sud, però només és visible –de manera parcial– des de l'interior, ja que es va destruir en part per construir-hi una capella. Presenta esqueixada doble i arc de mig punt. Els paraments interiors del temple estan repicats i mostren un aparell irregular de maçoneria. És difícil aventurar una data precisa per a la construcció d'aquesta església, ja que les seves característiques senzilles es van perpetuar en el temps en construccions d'escassa envergadura des del segle XII fins al XIV. En l'angle sud-oest té adossat un campanar de planta quadrada, la part baixa del qual, fins a uns 10 m d'altura, es pot considerar romànica; per les seves característiques es pot datar entre els segles XII i XIII.

Text i foto: AMG

### Bibliografia

AA.VV., 2005, p. 617; BADIA I HOMES, J. i OLAVARRIETA I SANTAFÉ, J., 1991, pp. 200-201; CATALUNYA ROMÀNICA, 1984-1998, V, pp. 475-476.



Finestra romànica

## Església de Santa Maria d'Olives

L'ESGLÉSIA DE SANTA MARIA domina el petit nucli poblacional d'Olives, situat en el sector sud del municipi de Vilademuls. El poble consta de dos veïnats, el de dalt i el de baix, a l'últim dels quals es troba aquesta església. S'hi arriba, des de l'N-II, per les carreteres GIV-5142 i GIV-5143. En aquest lloc hi havia una antiga església que l'any 1197 es va transformar en un priorat de canonges agustinians, una comunitat reduïda que tenia terres i masos propers a l'església. Tenim constància documental de l'existència de dos altars durant el segle XV: l'altar major, dedicat a santa Maria, i un altre altar secundari advocat a Sant Jaume el Major. A finals del segle XV els priors ja no residien al lloc. L'any 1592 el priorat va ser secularitzat després del decret del papa Climent VIII. L'any 1606 l'església va tornar a dependre de la seu de Girona. En el segle XVIII el temple va patir grans transformacions que li van conferir l'aspecte barroc que presenta actualment.

L'església de Santa Maria presenta una planta rectangular, amb un absis poligonal. En el costat nord es pot veure l'antiga rectoria, abans priorat, així com la sagristia. En l'angle nord-oest s'erigeix un campanar de torre quadrangular. L'edifici que veiem és, com s'ha apuntat, una reedificació feta sobre el temple romànic primitiu en el segle XVII o XVIII, en la qual es van utilitzar diversos elements de la fàbrica anterior. Entre els murs moderns apareixen carreus poc tallats que tendeixen a formar filades, que podrien ser reutilitzats. En els murs

nord i oest hi ha alguns fragments de mur que també semblen correspondre a l'edifici anterior. En aquesta zona s'obre una porta amb arc, visible des de l'interior, que sembla tenir una factura antiga. En conjunt, és poc el que es conserva de romànic a l'edifici, amb prou feines uns mínims vestigis que s'han datat en el segle XII.

D'altra banda, a l'interior d'aquest temple es conserva una pica d'aigua beneïta que probablement va pertànyer a l'església romànica primitiva. La peça presenta figures amb

Detall de la pica d'aigua beneïta



relleu, entre les quals destaca un orant amb els braços enlaire i que té un cap a cada costat. És una peça petita, monolítica, de pedra calcària, amb forma ovoide i sense peu. Mesura 28 cm d'altura i 38 cm de diàmetre superior. Per la seva simplicitat i ornamentació senzilla podem pensar que podria ser fins i tot preromànica, però el més lògic seria adjudicar-li la mateixa cronologia que a l'edifici, amb una data d'execució de principis del segle XII.

Text i foto: AMG

## Església de Sant Martí d'Ollers

L'ESGLÉSIA DE SANT MARTÍ està situada a la plaça Joaquim Mercader del veïnat d'Ollers, nucli que pertany al municipi de Vilademuls. Per arribar-hi, cal prendre la carretera GIV-5132 en el poble de Vilademuls, passar per Galliners i seguir cap a l'oest. Al cap d'uns km trobarem el camí d'Ollers, que surt a mà esquerra just abans d'arribar a Vilavenut. L'ermita de Sant Martí és al final de la carretera.

El primer document que ens parla de la *villa de Ollers* té data de l'any 1017, quan el lloc era propietat del monestir de Banyoles. La primera referència documental a *Sancti Martini de Ollers* la trobem el 1049. El 1272 Dalmau de Rocabertí, senyor de Vilademuls, rebia els delmes d'Ollers; el 1329 els rebia Huguet d'Espasens i més tard, el 1303, ho feia el marquès del castell de Dosrius. L'any 1363 la parròquia d'Ollers estava servida per dos clergues, un sagristà i un hebdomadari. En aquests moments hi ha constància d'un incendi a l'església, durant el qual van desaparèixer diversos llibres i imatges. El 1754 es van dur a terme les reformes que van donar a l'edifici el seu aspecte actual.

Sant Martí és un edifici de nau única i absis semicircular. La façana occidental està oculta pel campanar de planta rectangular, així com per la rectoria, aixecada en el segle XVIII. La nau està coberta per una volta de canó, reforçada per un

Mur nord



### Bibliografia

AA.VV., 2005, pp. 628-629; BADIA I HOMS, J. i OLAVARRIETA I SANTAFÉ, J., 1991, p. 202; CATALUNYA ROMÀNICA, 1984-1998, V, pp. 476-477; MARQUÈS I SURINACH, J., 1995, pp. 32-43.

arc faixó. La porta antiga devia ser la que s'obre a la façana occidental, que actualment dona accés al campanar. Els batents d'aquesta porta conserven restes de l'antiga ferramenta de forja d'estil romànic. L'actual porta d'entrada al temple s'obre al mur sud, però correspon a una reforma que s'hi va dur a terme l'any 1754. En el parament exterior de l'absis s'observen diferents etapes constructives. A la part baixa són visibles algunes restes corresponents a la fase romànica, amb una finestra central actualment obliterated i dues lesenes molt estretes la coronació de les quals va ser possiblement destruïda quan es va recreixer l'absis. Si observem el conjunt, així com els detalls constructius, podem datar aquest edifici a finals del segle XI.

Text i fotos: AMG

### Bibliografia

AA.VV., 2005, pp. 624-625; BADIA I HOMS, J. i OLAVARRIETA I SANTAFÉ, J., 1991, p. 190; CATALUNYA ROMÀNICA, 1984-1998, V, pp. 470-471.

Ferramentes de la porta



## Torre de Vilafreser

LA TORRE DE VILAFRESER, adossada a un mas, es troba a 700 m del poble homònim, seguint per la carretera GIV-5144, que després enfila cap al nucli veí de Perles. Possiblement va ser propietat del llinatge Vilafreser, que es documenta a partir de finals del segle XII. L'any 1175 s'esmenta un cavaller anomenat Bernat de *Villa Freder*. L'any 1187 Pere de Vilafreser va fer un llegat a Santa Maria de Rocamor. L'any 1197 Arnau de Vilafreser va signar l'acta de fundació de la canònica de Santa Maria d'Olives, propera a Sant Esteve de Guialbes i al veïnat de Viella. Entre els segles XIII i XV diversos membres de la família Vilafreser van ocupar càrrecs eclesiàstics a la seu de Girona i en el monestir d'Amer. No obstant això, només l'any 1455 es documenten les primeres referències explícites sobre la torre.

Aquesta torre és una estructura de quatre pisos, de planta pràcticament quadrada i amb coberta superior de dos vessants. Actualment mesura 18 m d'altura. Per les seves característiques constructives sembla que la torre original tenia una planta baixa, tres pisos i una terrassa superior. A l'interior, la planta baixa mostra una coberta de volta encofrada reforçada amb un arc central rebaixat amb dovelles de pedra. L'accés a la torre es troba al sud i es fa per una porta d'arc rebaixat, segurament obert *a posteriori*. L'accés primitiu devia localitzar-se a la primera planta, on s'obria una porta a uns 6 m del nivell del terra exterior, amb forma d'arc de mig punt.

L'edifici té diferents espitlleres repartides per les diverses plantes. A la cara de ponent s'identifiquen tres espitlleres agrupades. En canvi, al sud s'obren finestres amb llindes i impostes convexes a cadascun dels pisos, que podrien haver estat obertes *a posteriori*. Al pis superior hi ha dues obertures rectangulars a cadascuna de les quatre cares de la torre. És molt probable que algunes finestres siguin fruit de transformacions posteriors. La part superior, especialment la coberta, va ser reconstruïda a partir d'unes reformes fetes en època contemporània. Pel que sembla, en aquell moment es van dur a terme les grans finestres que actualment veiem al lloc on antigament hi havia uns grans merlets, que així i tot no serien de la mateixa època que la torre. També se n'han reformat alguns murs, com ara el de ponent. L'aparell presenta uns carreus ben tallats de pedra sorrenca disposats en filades força regulars, en els quals es conserven diversos forats de bastida. Per les seves característiques constructives i



Vista general

tipològiques, podem dir que és una torre senyorial construïda a principis del segle XIII.

Text i foto: AMG

### Bibliografia

AA.VV., 2005, p. 607; BADIA I HOMS, J. i OLAVARRIETA I SANTAFÉ, J., 1991, pp. 197-198; CATALUNYA ROMÀNICA, 1984-1998, V, pp. 478-479.

## Església de Sant Pere de Viella

L'ESGLÉSIA DE SANT PERE presidia antigament el veïnat de Viella. Malgrat que actualment només en queden dempeus unes poques pedres, cobertes de vegetació i males

herbes, fins fa poc temps encara s'aixecava una part de la façana occidental, amb el seu arc d'entrada. Per arribar a les restes cal seguir, des de l'N-II, la carretera GIV-5143, que arriba a

Olives. Des d'aquesta localitat accedirem a peu a un petit camí de terra que porta fins al veïnat de Viella. L'església es troba a menys d'1 km d'Olives, just al costat del camí.

Les referències històriques més antigues sobre aquest temple es redueixen a un parell de documents del segle XIII, en els quals apareix el lloc de Sant Pere de *Vilella*. Un d'aquests documents està datat el 1276; a través d'aquest escrit, Pere Miquel dona a la seva esposa Maria cent auris alfonsins i en rep d'altres en concepte d'hipoteca sobre la masia Bisbal, a Girona. L'altre document, datat el 1293, també és una escriptura de dot, atorgada en aquest cas per Bernat Miquel de Vilella. Més endavant, l'any 1328, Dalmau de Xetmar, senyor de Medinyà, va vendre a Bernat de Pau uns drets sobre aquest indret, que abans havia tingut el llinatge de Llabià. Finalment, disposem del testament de Guillem Bernat de Perles, datat el 1376, en què s'esmenta que aquest personatge lloga deu sous a la capella de Sant Pere de Viella per decorar el seu altar.

Els documents gràfics anteriors a l'ensorrament total, així com les anàlisis constructives que tenim, remetent a un temple de nau única, d'uns 14 m de longitud i coberta amb una volta de canó lleugerament apuntat, coronada al sud en

un absis semicircular bastant gran i d'altura considerable. La porta d'entrada, formada per un doble arc de mig punt, s'obria al centre de la façana occidental; sobre aquesta hi havia una finestra d'esqueixada doble. Antigament, a les cornises es podien observar alguns detalls de la seva decoració escultòrica, que incloïa motius geomètrics, vegetals i humans, tractats amb una gran simplicitat. La construcció era, doncs, un edifici de caràcter popular, però amb un cert treball ornamental. La tipologia de la volta, apuntada, és un element que permet situar l'edifici en un moment cronològic avançat, segurament a la segona meitat del segle XII o ja en el segle XIII.

Text: AMG

### *Bibliografia*

CATALUNYA ROMÀNICA, 1984-1998, V, pp. 466-467.

## *Església de Sant Llorenç de Perles*

**L**A CAPELLA DE SANT LLORENÇ DE PERLES, integrada a la masia de Can Pagès, es troba al veïnat de Perles, situat a l'extrem meridional del terme de Vilademuls, a prop de Vilafreser. S'hi arriba des d'aquest poble veí, que es troba a

uns 2 km, seguint la carretera GIV-5144. El primer testimoni escrit en el qual es fa referència a la capella de Sant Llorenç està datat l'any 1257 i confirma una donació feta per Mercadera, vídua de Berenguer de Perles, a la seva filla Guillema,



*Vista general*

que va ser aprovada pel prior de Santa Maria d'Olives. L'any 1293 Pere Bernat de Perles, entre altres testimonis, signava una escriptura esponsalícia d'uns habitants del veïnat de Sant Pere de Viella. L'any 1338 un altre document dona notícia de com el sagristà de Vilafreser va cedir l'administració de la capella a Pere Bernat de Perles. L'any 1376 la capella de *Sancti Laurentii de Perlis* s'esmenta en el testament de Guillem Bernat de Perles, beneficiat de la catedral de Girona, que va deixar cent sous per a la reparació de la coberta del temple. Actualment la capella ha perdut les seves funcions religioses i s'utilitza com a magatzem agrícola, per la qual cosa la nau s'ha dividit en dues plantes.

Sant Llorenç de Perles presenta una sola nau, capçada per un absis semicircular. No se n'ha conservat la coberta original, ja que un cop perdut el culte els murs van ser sobrelevats. Pertanyen a aquesta reforma algunes finestres rectangulars que s'obren a la part alta de l'edifici. Al mur de migdia

s'obre la porta d'entrada, de gran simplicitat, amb arc de mig punt enrasat amb el mur. A l'eix de l'absis, a escassa altura, es va obrir una petita finestra d'esqueixada doble amb arc de mig punt tallat en una peça monolítica. En el parament exterior d'aquest absis es diferencien dos tipus d'aparell: les primeres filades són de carreus de pedra sorrenca, de mida relativament gran i més ben treballats que els de les filades superiors, que a més són de dimensions més petites. La construcció sol datar-se en el segle XIII.

Text: AMG - Foto: MJV

#### Bibliografia

AA.VV., 2005, p. 608; BADIA I HOMS, J. i OLAVARRIETA I SANTAFÉ, J., 1991, pp. 197-198; CATALUNYA ROMÀNICA, 1984-1998, V, pp. 479-480.

## Maredeu de Vilademuls

EN EL MUNICIPI DE VILADEMULS es conserva una talla de la Mare de Déu que actualment pertany a una col·lecció particular. Sembla que la imatge va estar a la Casa Pols del mateix poble de Vilademuls, tot i que es considera originària de la capella del castell de Vilademuls, o bé del castell de Pontós. Es tracta d'una talla de fusta policromada, ben conservada, amb una part de la policromia original i una altra part afegida en el segle XVIII.

La Verge llueix una corona i vesteix una túnica vermella i un mantell blau fosc. Amb la mà dreta sostenia un objecte, no conservat, alhora que mostra el palmell de la mà esquerra, cosa que fa pensar que hi tenia un altre objecte, per exemple un orbe. La Verge està asseguda sobre un tron format per quatre columnes en els angles i un respall semicircular. El Nen, com és habitual, seu sobre la falda de la seva mare i vesteix túnica i mantell, dels mateixos colors que els d'ella. La corona que duia s'ha perdut. El Nen fa un gest de benedicció amb la dreta i sosté un llibre amb l'esquerra.

La peça va ser lleugerament restaurada l'any 1985 amb motiu de la seva inclusió en una exposició temporal exhibida al Museu d'Art de Girona. Aquesta restauració va posar al descobert una policromia anterior a la que s'observa actualment, que probablement és l'original. Aquesta policromia es pot veure sobretot als peus de la Verge, on es dibuixa una sanefa daurada sobre un fons vermell, i seria tapada *a posteriori* per una policromia de to blau fosc, com a continuació del color de la túnica. Sembla que aviat es durà a terme una restauració més exhaustiva de la peça, per analitzar millor l'abast de la policromia original conservada.



Vista lateral de la imatge

Tot i que es tracta d'una talla força tosca, té alguns detalls destacables, com ara que la Mare de Déu pogués haver sostingut una esfera amb la mà esquerra. Les cares són inexpressives i molt simples, una característica comuna en aquest tipus de figures. La policromia podria aportar més dades sobre la peça, però cal esperar a la restauració esmentada per treure'n conclusions més sòlides. És difícil situar la imatge en una època precisa, ja que és una de les poques conservades a la comarca del Pla de l'Estany. Tot i que es va considerar una de les imatges més antigues del bisbat de Girona,

la historiografia més recent ha endarrerit considerablement la seva cronologia i considera la peça una talla tardana, del segle XIII.

Text: AMG - Foto: MJV

#### *Bibliografia*

CATALUNYA ROMÀNICA, 1984-1998, V, pp. 468-469; MARQUÈS I SURINACH, J., 1995, pp. 74-75.